

www.kolbe-foodtec.de

////////////////////////////////////

BANDSÄGEN

BANDSAWS

////////////////////////////////////

AUS JEDEM
STÜCK FLEISCH
MACHEN WIR
DAS BESTE.

WE MAKE THE
BEST OUT
OF EVERY
PIECE OF MEAT.

BANDSÄGEN

BANDSAWS

HÄUFIGSTER TRENNUNGSGRUND IN DER METZGEREI- BRANCHE? UNSERE BANDSÄGEN.

*MOST COMMON SPLIT UP REASON IN THE BUTCHER INDUSTRY?
OUR BANDSAWS.*

Aber keine Sorge, mit uns erleben Sie weder Liebeskummer noch entzweite Herzen. Na gut, geteilte Herzen können vorkommen... Dann aber nur exakt zerlegt, mit einem präzisen und sauberen Schnittbild. Sie fragen sich, welche unserer Bandsägen das schafft? Ganz einfach: alle! Denn Kolbe Foodtec Bandsägen überzeugen allesamt mit einer hervorragenden Schnittsicherheit und Schnittgenauigkeit. In Kombination mit unseren höchsten Hygiene- und Sicherheitsstandards eignen sich alle Modelle, von der K220 Tischsäge bis hin zur K800 Zerlegesäge ideal für den Einsatz in der Fleisch- und Fischindustrie. Jahrelange Erfahrung, gepaart mit einmaliger Konstruktion und technischem Know-how garantieren perfekte Leistung in jeder Betriebsgröße.

But no worries, with us you'll experience neither lovesickness nor broken hearts. Well, hearts split into two may occur... But then only exactly disassembled, with a precise and clean cutting result. You wonder, which of our bandsaws is capable of this? It's simple: all of them! All Kolbe Foodtec bandsaws convince with an outstanding cutting safety and cutting precision. In combination with our highest standards in hygiene and safety, all models, from the K220 table saw through to the K800 dissection saw, are perfectly suitable for the usage in the meat and fish industry. Years of experience, paired with a unique construction and technical know-how guarantee perfect performance in every company size.

- 
- 06-07** Philosophie / Leistungen
Philosophy / Service
- 08-09** Made in Germany
Made in Germany
- 10-11** K200 Serie
K200 series
- 12-13** K220 / K260
K220 / K260
- 14-15** K300 Serie
K300 series
- 16-17** K330 / K330RS
K330 / K330RS
- 18-19** K380RS / Details RS-Linie
K380RS / Details RS-Line
- 20-21** K400 Serie
K400 series
- 22-23** K430 / K430S
K430 / K430S
- 24-25** K430RT / K430H
K430RT / K430H
- 26-27** K440RS / K440H
K440RS / K440H
- 28-29** K800 Serie / K800
K800 series / K800
- 30-31** Serienausstattung
Standard equipment
- 32-33** Modellübersicht
Model overview
- 34-35** Technische Daten
Technical data
- 36-37** Ausstattungsextras
Equipment extras
- 38** Kontakt
Contact



NACHHALTIGKEIT ENDET NICHT BEI DER HERKUNFT, SONDERN BETRIFFT AUCH DIE WEITER- VERARBEITUNG.

*SUSTAINABILITY DOES NOT CEASE WITH THE ORIGIN.
THE FURTHER PROCESSING IS AFFECTED AS WELL.*

Dies ist einer der Gründe, weshalb wir seit nunmehr über 65 Jahren Spezialist für hochwertige Fleischereitechnik sind und Kunden unterschiedlichster Größen versorgen. Ob Spezialitäten-Metzgerei, Supermarkt oder industrieller Zerlegebetrieb: Unsere umfangreiche Auswahl an Fleischverarbeitungsmaschinen bietet stets perfekt abgestimmte Technik für jedes Einsatzgebiet. Die Entwicklung und Fertigung an nur einem Standort in Deutschland ermöglicht uns die Einhaltung höchster Qualitätsstandards. Da wir alle bekannten Industrienormen nicht nur berücksichtigen, sondern zum Teil auch übertreffen, zeichnen sich alle Kolbe Foodtec Maschinen durch herausragende Eigenschaften aus. Zuverlässig, einfach in der Handhabung und mit höchsten Hygienestandards.

That is one of the reasons for which we are specialised in high quality meat processing technology for more than 65 years and supply customers of different sizes. Whether speciality butchery, supermarket or industrial cutting plants: Our extensive selection of meat processing products always offers perfectly orchestrated technology for every field of application. The development and production at one location in Germany ensure us full compliance with highest quality standards. Because we not only consider all known industrial standards but partially also go beyond them, all Kolbe Foodtec machines feature special characteristics. They are reliable, easy to handle and have the highest hygienic standards.

FÜR SIE DA HERE FOR YOU
INFO@KOLBE-FOODTEC.DE
+49 (0) 7308 / 96 10 - 0
WWW.KOLBE-FOODTEC.DE

GUTE ENTSCHEIDUNG.

GOOD DECISION.



FÜR SIE DA

Here for you

Egal, ob Sie eine kompetente Beratung wünschen oder eine Ihrer Maschinen ein Ersatzteil benötigt: Wir sind für Sie da! Überzeugen Sie sich selbst und nehmen Sie Kontakt mit uns auf!

Whether you wish proficient consulting or one of your machines needs a spare part: We are here for you! Convince yourself and contact us!



WIRTSCHAFTLICHKEIT

Economy

Einfache Handhabung, minimaler Verschleiß. Wir bieten Ihnen beste Voraussetzungen, um Ihre Produktivität zu steigern – und damit auch Ihre Wirtschaftlichkeit!

Easy to use, minimal wearout. We offer you the best terms to increase your productivity – and with that also your profitability!



INNOVATION NACH MASS

Bespoke innovations

Nicht jeder Betrieb hat dieselben Bedürfnisse. Deswegen gehen wir auf Ihre ein und bieten Ihnen höchste Qualität: Optimal angepasst nach Ihren Wünschen!

Not every company has the same needs. Therefore we react to yours and offer you highest quality: Optimally adapted to your wishes!



WARTUNGSARM

Low-maintenance

Wertvolle Zeit geht verloren, wenn Maschinen gewartet und gepflegt werden müssen. Kommt Ihnen bekannt vor? Uns nicht! Überzeugen Sie sich von unserer wartungsarmen Technik.

It takes up precious time whenever machines have to be maintained and taken care of. Sounds familiar? Not to us! Convince yourself of our low-maintenance machines.



WELTWEITER VERTRIEB

Worldwide distribution

An nur einem Standort hergestellt, werden Kolbe Maschinen weltweit bestellt und ausgeliefert. Denn Made in Germany ist mehr, als ein Versprechen. Wann überzeugen Sie sich?

Produced at only one location, Kolbe Foodtec machines are getting ordered and delivered all around the world. Because Made in Germany is more than just a promise. Convince yourself!



UNSER SERVICE

Our service

Von der Installation und Einweisung bis hin zum Testlauf und Reparatur – unsere Service-Techniker sind weltweit für Sie im Einsatz und helfen Ihnen gerne weiter.

From the installation and instruction through to a test run and repair – our service engineers are at service all around the globe and will help you happily.

DAMIT SIE BESSER ARBEITEN KÖNNEN, MACHEN WIR HOHE QUALITÄT ZUM STANDARD.

TO MAKE YOUR WORK MORE EFFICIENT, WE MAKE HIGH QUALITY THE NEW STANDARD.



Mehr als nur Made in Germany.

Denn Kolbe Foodtec produziert nicht nur in Deutschland, sondern hat als Zielsetzung, durch wenig bis gar keine Fremdarbeiten den größten Teil der Produktion hausintern zu erledigen. Somit liegen Kontrolle über Produktion und Qualität in der Hand von Kolbe Foodtec.

More than just Made in Germany.

Because Kolbe Foodtec not only manufactures in Germany, but also strives to produce in-house as much as possible, so almost no external work is involved. Therefore the control over production and quality lies in the hands of Kolbe Foodtec.



Individuell bis ins kleinste Detail.

Um flexibel auf Kundenwünsche eingehen zu können, übernimmt Kolbe Foodtec die Fertigung, Bearbeitung und Montage nahezu aller Bestandteile selbst. Dadurch ist es uns möglich, unseren Kunden die Maschinen zu bieten, die sie benötigen, individuell angepasst auf ihre Befürfnisse und Produktionsgebiet.

Individual down to the smallest

detail. To address individual customer requirements, Kolbe Foodtec takes over the manufacturing, treatment and assembly of almost all components. This makes it possible for us, to offer our customers the machines that are adjusted to their needs and production field.



MADE IN GERMANY. IN DER WELT ZUHAUSE.

MADE IN GERMANY.
AT HOME ALL OVER
THE WORLD.



DAS ARGUMENT FÜR DEN METZGER UM DIE ECKE: DIE K200-SERIE.

THE MAIN ARGUMENT
FOR THE BUTCHER AROUND
THE CORNER:
THE K200-SERIES.



K220



K220
MIT UNTERGESTELL



K260

K220

Bei der K220 handelt es sich um ein Tischmodell - ideal für die kleine Metzgerei von nebenan oder die Fleischabteilung im Supermarkt.

Teilstücke frischen Fleisches sowie kleine Mengen an Knochen sind für die K220 kein Problem.

Die Tischsäge kann auch wahlweise mit einem festen oder fahrbaren Edelstahluntergestell kombiniert werden.

Wie alle Bandsägen aus unserem Sortiment, kann auch die K220 sowohl in Rechts- als auch in Linksauslage bestellt werden.

The table model K220 is ideal for the little butchery next door or the meat section at the supermarket. Parts of fresh meat as well as small quantities of bones do not pose any problems for the K220 at all.

The table saw can be combined with a fix or mobile undercarriage made of stainless steel, optionally.

Like all bandsaws from our product range, the K220 too can be ordered in both, either left or right sided operating version.



KOLBE K220

Bandsäge Bandsaw

Raddurchmesser	Wheel diameter	mm	220
Bandsägeblatt	Bandsaw blade	mm	1820 x 16
Bandgeschwindigkeit	Blade speed	m/s	16
Schnitthöhendurchlass	Pass of cutting height	mm	max. 230
Schnittseitendurchlass	Pass of cutting side	mm	max. 187
Schnitthub	Cutting stroke	mm	max. 201
Antriebsmotor	Drive motor	kW	1,1

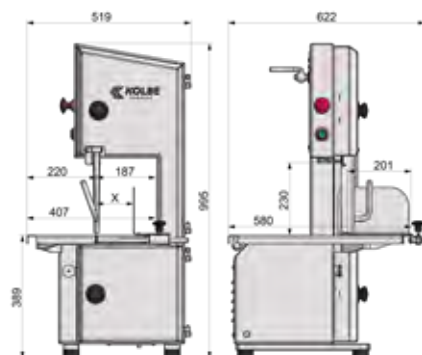

K260



Die kleinste Standsäge in unserem Sortiment ist die K260. Trotz ihrer äußerst platzsparenden Maße bietet ihr Arbeitstisch im Vergleich zur K220 mehr Fläche. Größere Teilstücke wie Koteletts oder Beinscheiben können dank dem höheren Seitendurchlass und abnehmbaren Materialdrücker portioniert werden. Auch kleinere Mengen an Röhrenknochen können mit ihr verarbeitet werden.

Die K260 findet ihre Anwendung optimalerweise sowohl in Metzgereien kleiner bis mittlerer Größe, als auch in der Fleischabteilung im Supermarkt oder dem Fleischhandel.

The smallest bandsaw from our range is the K260. Despite its very low space requirements, this models work table provides a wider area compared to the K220. Bigger meat parts like cutlets or shanks can be portioned due to the higher cutting side pass and the removable material pusher. Small quantities of tubular bones also can be processed.

Optimally the K260 finds its use in butcheries of small and medium sizes, as well as in the meat section at the supermarket or the meat market.

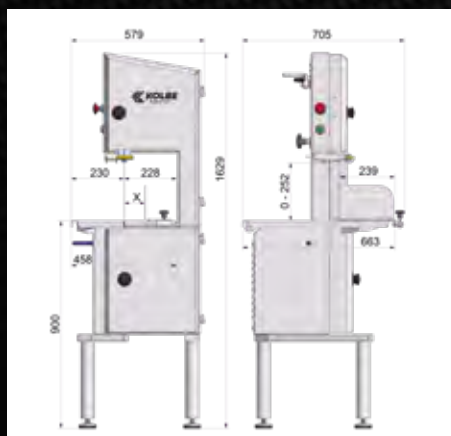

KOLBE K260

Bandsäge Bandsaw

Raddurchmesser	Wheel diameter	mm	260
Bandsägeblatt	Bandsaw blade	mm	2170 x 16
Bandgeschwindigkeit	Blade speed	m/s	19
Schnitthöhendurchlass	Pass of cutting height	mm	max. 252
Schnittseitendurchlass	Pass of cutting side	mm	max. 228
Schnitthub	Cutting stroke	mm	max. 239
Antriebsmotor	Drive motor	kW	1,1

DIE EINTRITTSKARTE IN DIE WELT DER PROFIS: DIE K300-SERIE.

THE TICKET TO THE WORLD
OF PROFESSIONALS:
THE K300-SERIES.



K330



K330RS



K380RS

K330/ K330S

Das Einstiegsmodell unserer professionellen Sägenreihe. Aufgrund der höheren Bandgeschwindigkeit und der erstklassigen Schnittleistung eignet sich die K330 bestens zur Zerlegung sowohl frischer, als auch gefrorener Röhrenknochen und Teilstücke.

Für die Feinportionierung größerer Mengen besitzt die K330S einen Schiebetisch, welcher bei Bedarf, beispielsweise für Zerlegearbeiten, seitlich abgeklappt werden kann.

The economy model of our range of professional bandsaws. The higher blade speed and the topnotch cutting performance allow for the K330 to break down fresh and frozen hollow bones and meat parts.

For fine portioning of bigger quantities the K330S is equipped with a sliding table, which can be folded down sideways for dissections.



KOLBE K330/K330S

Bandsäge Bandsaw

Raddurchmesser	Wheel diameter	mm	300
Bandsägeblatt	Bandsaw blade	mm	2490 x 16
Bandgeschwindigkeit	Blade speed	m/s	22
Schnitthöhendurchlass	Pass of cutting height	mm	max. 311
Schnittseitendurchlass	Pass of cutting side	mm	max. 282
Schnitthub	Cutting stroke	mm	max. 297
Antriebsmotor	Drive motor	kW	1,5

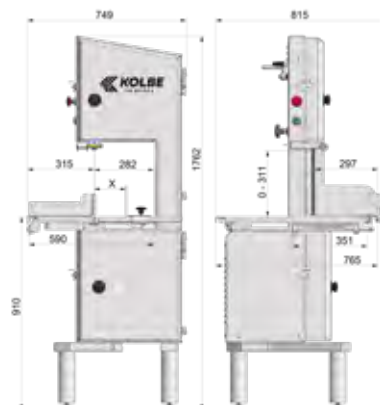

K330 RS



Das K330RS Modell ist mit einem kugelgelagerten Schiebetisch ausgestattet. Dieser ermöglicht eine äußerst akkurate Portionierung frischer und gefrorener Fleischstücke und Fischblöcke. Mit ihrer hohen Schnittpräzision, gutem Schnittbild und hervorragenden Schnittleistung ist die K330RS insbesondere für Supermärkte, den Fleischhandel und Fleischmärkte geeignet.

Aufgrund der seitlich abschwenkbaren Schiebetische bieten die Bandsägen der RS-Linie einen besseren Zugang und erleichtern damit eine optimale hygienische Reinigung.

The K330RS model is equipped with a spherically seated sliding table, which allows for a precise portioning of frozen meat parts and fish blocks. With its high cutting precision, very good cross section and a brilliant cutting performance, the K330RS is highly suitable for supermarkets, butcheries and the meat market.

Because of the edgewise tiltable sliding table the bandsaws of our RS-Line offer better access and allow for an optimal hygienic cleaning.

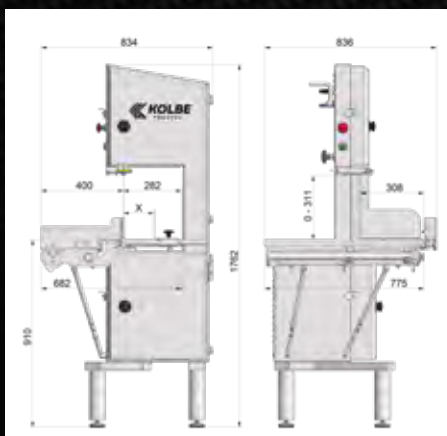

KOLBE K330RS

Bandsäge Bandsaw

Raddurchmesser	Wheel diameter	mm	300
Bandsägeblatt	Bandsaw blade	mm	2490 x 16
Bandgeschwindigkeit	Blade speed	m/s	22
Schnitthöhendurchlass	Pass of cutting height	mm	max. 311
Schnittseitendurchlass	Pass of cutting side	mm	max. 282
Schnitthub	Cutting stroke	mm	max. 308
Antriebsmotor	Drive motor	kW	1,5

K380RS

Die zweitgrößte Bandsäge unserer RS-Linie ist die K380RS. Sie ist mit einem größeren kugelgelagerten Schiebetisch ausgestattet, als das K330RS Modell. In Kombination mit dem höheren Schnittdurchlass, vergrößertem Schnitthub und der wahlweise zweiten Geschwindigkeit, erlaubt dieses Modell eine präzise Portionierung von Fleisch und Fisch, sowohl frisch als auch gefroren.

Aufgrund der seitlich abschwenkbaren Schiebetische bieten die Bandsägen der RS-Linie einen besseren Zugang und erleichtern damit eine optimale hygienische Reinigung.

The second largest bandsaw of our RS-Line is the K380RS. This model is also equipped with a spherically seated sliding table, but bigger than the table of the K330RS model. In combination with the higher pass of cutting, extended cutting stroke and the optional second speed, this model allows for a precise portioning of meat and fish, fresh as well as frozen.

Because of the edgewise tiltable sliding table the bandsaws of our RS-Line offer better access and allow for an optimal hygienic cleaning.



KOLBE K380RS

Bandsäge Bandsaw

Raddurchmesser	Wheel diameter	mm	380
Bandsägeblatt	Bandsaw blade	mm	3070 x 16
Bandgeschwindigkeit	Blade speed	m/s	28
Schnitthöhendurchlass	Pass of cutting height	mm	max. 346
Schnittseitendurchlass	Pass of cutting side	mm	max. 357
Schnitthub	Cutting stroke	mm	max. 361
Antriebsmotor	Drive motor	kW	2,5

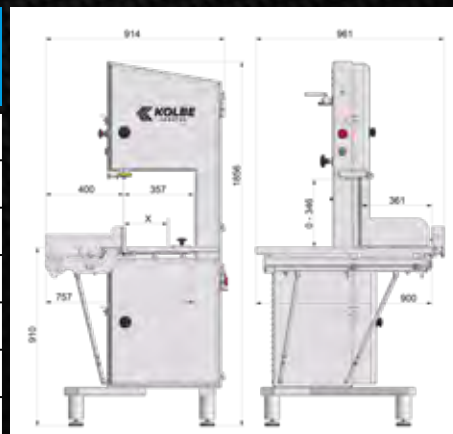

DETAILS RS-LINIE.

DETAILS RS-LINE.



SCHIEBETISCH

Sliding table

Präzises Arbeiten und exaktes Portionieren. Aufgrund der kugelgelagerten Schiebetische der RS-Linie lassen sich große Fleisch- und Fischstücke, ob frisch oder gefroren, noch genauer auseinandernehmen. Da das Schnittgut beim Sägen nicht über, sondern mit dem Tisch zusammen bewegt wird, ist ein viel genaueres Sägen möglich und der Bewegungsablauf wird insgesamt flüssiger.

Die Schiebetische der RS-Linie sind außerdem alle seitlich abschwenkbar und bieten somit einen noch besseren Zugang, um die Bandsägen hygienisch hervorragend reinigen zu können. Somit bestechen die Modelle der RS-Linie nicht nur durch höchste Präzision beim Sägen, sondern auch mit den höchsten Hygienestandards.

Precise working and exact portioning. Due to the spherically seated sliding table of the RS-Line, big meat and fish parts are very easy to dissect even more accurate. With the sliding table, the cutting parts move together with the table instead across over it. This allows for a more clean and precise result and the whole sawing process is more fluid.

Furthermore all sliding tables of the RS-Line are edgewise tiltable and thus provide an even better hygienic cleaning access. Therefore all models of the RS-Line stand out not only through the highest sawing precision, but also with the highest hygienic standards.

GENÜGENDE POWER AUCH IM DAUEREINSATZ: DIE K400-SERIE.

ENOUGH POWER
EVEN IN
CONTINUOUS OPERATION.
THE K400-SERIES.



K430



K430H

K440RS

K430

Zu den Hochleistungsbandsägen zählt das K430 Modell. Dank optimaler Bandgeschwindigkeit eignet sich die Standsäge ideal zum Zerlegen großer Mengen frischer und gefrorener Teilstücke. Auch das Zusägen gefrorener Fisch- und Fleischblöcke ist für die K430 ein Leichtes.

Um die Arbeitsfläche zu vergrößern, kann dieses Modell auch mit einem größeren Tisch (s. Tisch von K430H) bestellt werden.

One of our high-efficiency bandsaws is the K430 model. Because of the optimal blade speed, this model is very suitable for the dissection of big quantities of frozen and fresh meat parts. For the K430 cutting up frozen fish and meat blocks is no problem either.

To increase the working space this model can optionally be ordered with a bigger table (see table of K430H).



KOLBE K430

Bandsäge Bandsaw

Raddurchmesser	Wheel diameter	mm	430
Bandsägeblatt	Bandsaw blade	mm	3370 x 16
Bandgeschwindigkeit	Blade speed	m/s	32
Schnitthöhendurchlass	Pass of cutting height	mm	max. 403
Schnittseitendurchlass	Pass of cutting side	mm	max. 412
Schnitthub	Cutting stroke	mm	max. 413
Antriebsmotor	Drive motor	kW	2,9

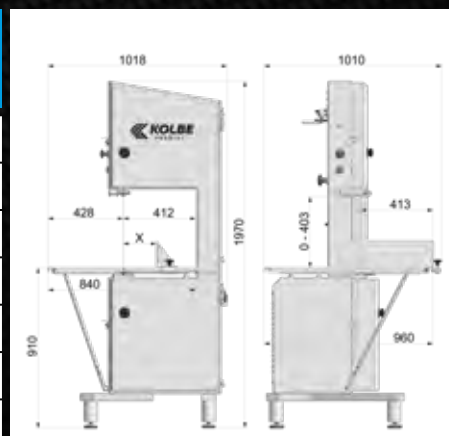

K430s



Auch die K430S zählt zu den Hochleistungsbandsägen. Serienmäßig ausgestattet sowohl mit einem festen als auch mit einem zusätzlichen Schiebetisch, erfüllt die Standsäge höchste Ansprüche an Schnittleistung.

Das qualifiziert die K430S für den Einsatz im Schichtbetrieb und so findet sie ihre Anwendung sowohl in der Industrie, als auch in großen Zerlegebetrieben und bei SB-Verpackern.

The K430S too is a high-efficiency bandsaw. Standard equipped with both a fixed table and an additional sliding table, this saw meets the highest requirements regarding cutting performance.

This qualifies the K430S for the use at shift operations and finds its use in the industry as well as in big meat cutting plants and self service packers.

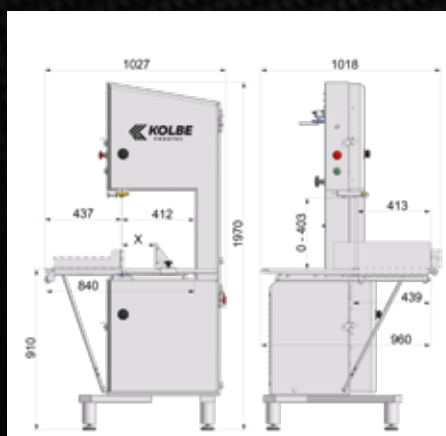

KOLBE K430S

Bandsäge Bandsaw

Raddurchmesser	Wheel diameter	mm	430
Bandsägeblatt	Bandsaw blade	mm	3370 x 16
Bandgeschwindigkeit	Blade speed	m/s	32
Schnitthöhendurchlass	Pass of cutting height	mm	max. 403
Schnittseitendurchlass	Pass of cutting side	mm	max. 412
Schnitthub	Cutting stroke	mm	max. 413
Antriebsmotor	Drive motor	kW	4,0

K430RT

Der Tisch der K430RT besteht aus gelagerten Rollen. Damit ist dieses Modell ideal für die Zerlegung großer Teilstücke geeignet, da das Bewegen großer Produkte durch den Rollentisch enorm erleichtert wird. Die Hochleistungsbandsäge schneidet mühelos und sauber sowohl Frischfleisch, als auch Knochen und Blöcke aus gefrorenem Fleisch.

Bestens geeignet für den Schichtbetrieb, findet die K430RT ihre Anwendung vorzugsweise in großen Betrieben und Schlachthäusern mit Zerlegebändern.

The table of the K430RT consists of caster bearings. With them this model is highly suitable for the dissection of bigger parts as the table facilitates the moving of big products enormously. The high performance bandsaw cuts clean and effortlessly through fresh meat as well as bones and frozen meat parts or fish blocks.



KOLBE K430RT

Bandsäge Bandsaw

Raddurchmesser	Wheel diameter	mm	430
Bandsägeblatt	Bandsaw blade	mm	3370 x 16
Bandgeschwindigkeit	Blade speed	m/s	32
Schnitthöhendurchlass	Pass of cutting height	mm	max. 367
Schnittseitendurchlass	Pass of cutting side	mm	max. 405
Schnitthub	Cutting stroke	mm	max. 409
Antriebsmotor	Drive motor	kW	2,9 (4,0)

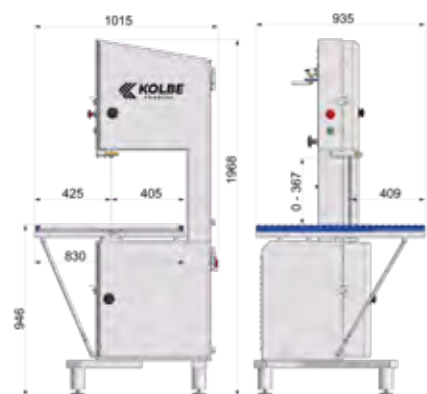

K430H



Das K430H Modell ist wie geschaffen für großes Schnittgut. Der breitere Arbeitstisch findet in Verbindung mit dem erhöhten Durchlass und dem stärkeren Motor einen idealen Einsatz in der Fischindustrie, beispielsweise beim Zerlegen von Thunfisch oder dem Zusägen hoher Produkte, frisch oder gefroren.

Optional kann die K430H mit einem kleineren Arbeitstisch ausgestattet werden (s. Tisch K430).

The K430H model is made for large products. The bigger working table combined with the wider cutting height and the stronger motor makes the bandsaw especially useful for the dissection of tuna within the fishing industry or processing of longer products, fresh and frozen.

Optionally the K430H can be equipped with a bigger working table (see table K430).

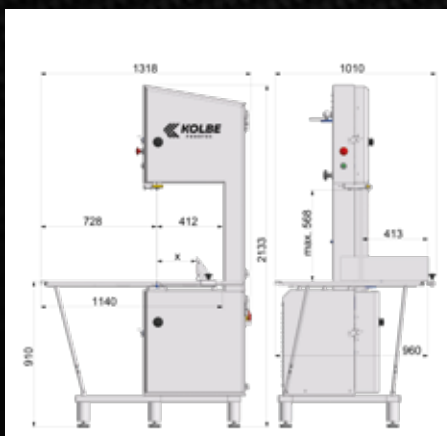

KOLBE K430H

Bandsäge Bandsaw

Raddurchmesser	Wheel diameter	mm	430
Bandsägeblatt	Bandsaw blade	mm	3700 x 16
Bandgeschwindigkeit	Blade speed	m/s	32
Schnitthöhdurchlass	Pass of cutting height	mm	max. 568
Schnittseitendurchlass	Pass of cutting side	mm	max. 412
Schnitthub	Cutting stroke	mm	max. 413
Antriebsmotor	Drive motor	kW	4,0

K440RS

Die K440RS ist das größte Modell der RS-Linie und ausgestattet mit einem kugelgelagerten Schiebetisch. Dieser erlaubt im Zusammenspiel mit der optionalen, zweiten Geschwindigkeit eine sorgfältige Portionierung sowohl frischer, als auch tiefgefrorener Fleischstücke und Fischblöcke. Wahlweise kann die Standsäge auch mit einem größeren Arbeitstisch bestückt werden.

Aufgrund der seitlich abschwengbaren Schiebetische bieten die Bandsägen der RS-Linie einen optimalen Zugang für eine hygienisch einwandfreie Reinigung.

The K440RS is the biggest model of the RS-Line and is equipped with a table made of caster bearings. In combination with the optional second speed this model allows for a precise portioning of fresh and frozen meat parts and fish blocks. Selectively, the bandsaw can be equipped with a bigger working table.

Because of the edgewise tiltable sliding table the bandsaws of our RS-Line offer better access and allow for an optimal hygienic cleaning.



KOLBE K440RS

Bandsäge Bandsaw

Raddurchmesser	Wheel diameter	mm	430
Bandsägeblatt	Bandsaw blade	mm	3370 x 16
Bandgeschwindigkeit	Blade speed	m/s	32
Schnitthöhendurchlass	Pass of cutting height	mm	max. 403
Schnittseitendurchlass	Pass of cutting side	mm	max. 412
Schnitthub	Cutting stroke	mm	max. 423
Antriebsmotor	Drive motor	kW	2,9 (4,0)

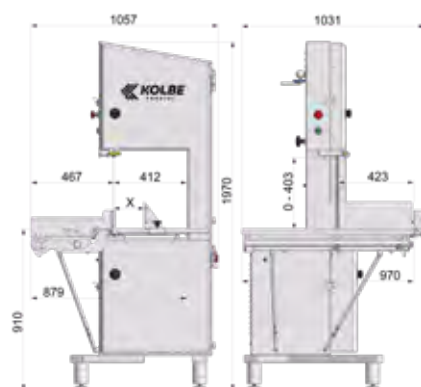

K440H



Das K440H Modell besitzt zusätzlich zum Arbeitstisch einen Rollenschiebetisch. Große und hohe Produkte können dank des erhöhten Durchlasses und stärkeren Motors nicht nur problemlos zersägt, sondern auch exakt portioniert und zerlegt werden.

Die K440H kann nach Bedarf auch mit einem kleineren RS-Schiebetisch (s. Tisch K440RS) bestückt werden.

The K440H model, additionally to its working table, has a sliding table seated on ball bearings. Higher and larger products can not only be sawed, but also exact portioned and dissected, thanks to the extended cutting height and the stronger motor.

Selectively, the K440H can be equipped with a smaller RS-table (see table K440RS).

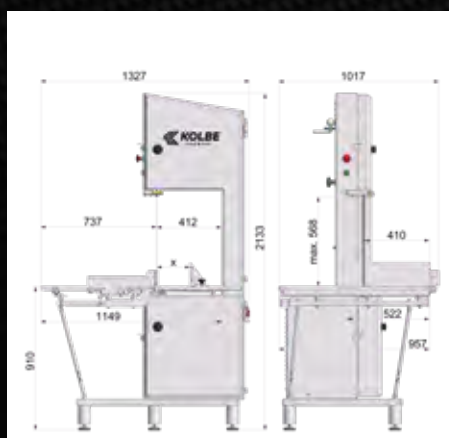

KOLBE K440H

Bandsäge Bandsaw

Raddurchmesser	Wheel diameter	mm	430
Bandsägeblatt	Bandsaw blade	mm	3700 x 16
Bandgeschwindigkeit	Blade speed	m/s	32
Schnitthöhendurchlass	Pass of cutting height	mm	max. 568
Schnittseitendurchlass	Pass of cutting side	mm	max. 412
Schnitthub	Cutting stroke	mm	max. 410
Antriebsmotor	Drive motor	kW	4,0

NIMMT SELBST DIE GRÖßTEN AUSEINANDER: DAS K800-MODELL.

TAKES APART
EVEN THE
BIGGEST ONES:
THE K800-MODEL.



K800

KOLBE
FOODTEC

K800

Perfekt geeignet für die Zerlegeindustrie und für Schlachthöfe ist die K800. Die Großzerlegung von Rind, Schwein und Wild stellt diese Vorschalt-säge vor keinerlei Probleme. Auch in der Fischindustrie findet die K800 ihre Anwendung, speziell beim Zerlegen tiefgefrorener Thun- und anderer Fische.

Die K800 kann optimal für jede Art der Produktzerlegung ausgestattet werden, wahlweise mit Schiebe- oder Schwenktüren und mit verschiedenen Tischvarianten.

Perfectly suitable for the dissection industry and for the use in slaughterhouses is the K800. The dissection of pork, beef and venison is no problem for this bandsaw. Also in the fishing industry this model finds its use, especially for the dissection of frozen tuna and other big, frozen fish.

The K800 can be equipped selectively with sliding- or swivel doors and is, because of the different table variants, perfectly suitable for every kind of product.

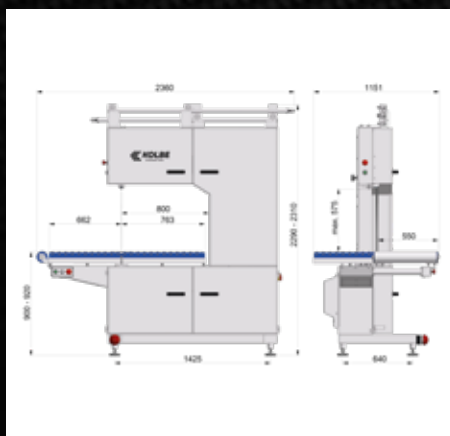

KOLBE K800

Bandsäge Bandsaw

Raddurchmesser	Wheel diameter	mm	430
Bandsägeblatt	Bandsaw blade	mm	4880 x 20
Bandgeschwindigkeit	Blade speed	m/s	32
Schnitthöhendurchlass	Pass of cutting height	mm	max. 575
Schnittseitendurchlass	Pass of cutting side	mm	max. 800
Schnitthub	Cutting stroke	mm	max. 550
Antriebsmotor	Drive motor	kW	4,0

SERIENAUSSTATTUNG.

STANDARD EQUIPMENT.

Präzise Sägebandführung

Precise saw blade guide



3-seitige Sägebandumhausung

3-side saw blade protection



Druckknopfschaltung

Push-button-connexion

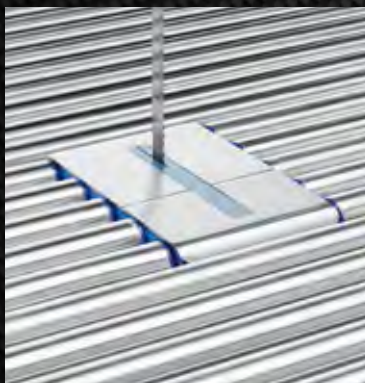

Rollentisch

Roller table



Abklappbare Abstreifer

Removable scrapers



Rostfreie Laufräder

Stainless wheels

Alle relevanten Daten auf einen Blick. Hier können Sie die Serienausstattung der Sägen vergleichen.

All relevant data at one sight. Here you can compare the standard equipment of the bandsaws.

BANDSÄGE

Bandsaw

K220

K260

K330

K330S

K330RS

Portionieranschlag

Portioning device

•

•

•

•

•

Materialdrücker

Material pusher

•

•

•

•

•

Motorbremse

Motorbrake

•

•

•

•

•

Rostfreie Laufräder

Stainless wheels

•

•

•

•

•

Druckknopfschaltung

Push-button-connexion

•

•

•

•

•

Motorschutz

Motor protection

•

•

•

•

•

4 höhenverstellbare Schwingmetallfüße

4 height adjustable stainless steel anti vibration metal-feet

•

•

•

•

1 Bandsägeblatt

1 bandsaw blade

•

•

•

•

•

Anschlusskabel mit CEE-Phasenstecker

Cable set with CEE-phase connector

•

•

•

•

•

Resthalter

Gripper unit

•

•

MODELLÜBERSICHT.

MODEL OVERVIEW.

K200 SERIE K200 Series



K220 - Art.Nr.:
Links Left - 2070000
Rechts Right - 2070030

Seite Page - 12



K260 - Art.Nr.:
Links Left - 2330000
Rechts Right - 2330030

Seite 13 - Page 13

K400 SERIE K400 Series



K430 - Art.Nr.:
Links Left - 2560000
Rechts Right - 2560030

Seite 22 - Page 22



K430S - Art.Nr.:
Links Left - 2560010
Rechts Right - 2560040

Seite 23 - Page 23



K430RT - Art.Nr.:
Links Left - 2560020
Rechts Right - 2560050

Seite 24 - Page 24



K430H - Art.Nr.:
Links Left - 2560100
Rechts Right - 2560130

Seite 25 - Page 25



K440RS - Art.Nr.:
Links Left - 2560200
Rechts Right - 2560230

Seite 26 - Page 26



K440H - Art.Nr.:
Links Left - 2560300
Rechts Right - 2560330

Seite 27 - Page 27

K300 SERIE

K300 Series



K330 - Art.Nr.:
Links Left - 2430000
Rechts Right - 2430030

Seite 16 - Page 16



K330S - Art.Nr.:
Links Left - 2430010
Rechts Right - 2430040

Seite 16 - Page 16



K330RS - Art.Nr.:
Links Left - 2430060
Rechts Right - 2430070

Seite 17 - Page 17



K380RS - Art.Nr.:
Links Left - 2440000
Rechts Right - 2440010

Seite 18 - Page 18

K800 SERIE

K800 Series



K800RT - Art.Nr.
Schiebetür - Sliding doors
Links Left - 2560100
Rechts Right - 2560130

Schwenktür - Swivel doors
Links Left - 2560100
Rechts Right - 2560130

Seite 29 - Page 29



K800FT - Art.Nr.
Schiebetür - Sliding doors
Links Left - 6100050
Rechts Right - 6100060

Schwenktür - Swivel doors
Links Left - 6100150
Rechts Right - 6100160

Seite 29 - Page 29

FÜR SIE DA HERE FOR YOU
INFO@KOLBE-FOODTEC.DE
+49 (0) 7308 / 96 10 - 0
WWW.KOLBE-FOODTEC.DE

Wünschen Sie eine professionelle Beratung? Oder haben Sie sich bereits für ein Modell entschieden?
In beiden Fällen sind wir Ihnen sehr gerne behilflich!

Nehmen Sie einfach mit uns Kontakt auf, ob per E-Mail oder telefonisch. Zusammen bestimmen wir, gemessen an Ihren Ansprüchen, welche Maschine für Sie der richtige Partner ist. Damit auch Sie sich bald stolzer Besitzer einer Kolbe Foodtec Bandsäge nennen können.

You wish for professional advice? Or you already know, which model you want? We are here for you, in both cases!

Just contact us, whether by e-mail or by telephone. Together we can decide, which machine is the best suitable for your wishes and needs. Soon you too can consider yourself a proud owner of a Kolbe Foodtec bandsaw.

TECHNISCHE DATEN.

TECHNICAL DATA.

Alle relevanten Daten auf einen Blick. Hier können Sie die technischen Daten der Sägen vergleichen.

All relevant data at one sight. Here you can compare all technical data of the bandsaws.

BANDSÄGE				K220	K260	K330	K330S	K330RS	
Bandsaw									
Raddurchmesser	Wheel diameter	mm		220	260	300	300	300	
Bandsägeblatt	Bandsaw blade	mm		1820 x 16	2170 x 16	2490 x 16	2490 x 16	2490 x 16	
Bandgeschwindigkeit	Blade speed	m/s		16	19	22	22	22	
Schnitthöhendurchlass	Pass of cutting height	mm		230	252	311	311	311	
Schnittseitendurchlass	Pass of cutting side	mm		187	228	282	282	282	
Schnitthub	Cutting stroke	mm		201	239	297	297	308	
Portionierbereich	Section of portioning	mm		15 - 170	5 - 210	5 - 270	5 - 270	5 - 270	
Tischabmessungen	B Table dimensions	W		407	458	590	590	682	
		x T	x D	mm	580	663	765	765	775
		x H	x H		389	900	910	910	910
Schiebetisch	B Sliding table	W	mm	-	-	-	315	400	
		x T	x D		-	-	351	775	
Maschinenabmessungen	B Machine dimensions	W		519	579	749	749	834	
		x T	x D	mm	622	705	815	815	836
		x H	x H		995	1629	1762	1762	1762
Motorspannung (3Ph)	Motor tension (3Ph)	V		230 / 400	230 / 400	230 / 400	230 / 400	230 / 400	
Motorleistung / Schutzart IP54 (Optional)	Motor capacity / Protection system IP54 (Optional)	kW		1,1	1,1	1,5	1,5	1,5	
Nennstrom bei 230 V / 400 V (Optional)	Nominal current at 230 V / 400 V (Optional)	A		4,7 / 2,7	4,7 / 2,7	5,9 / 3,4	5,9 / 3,4	5,9 / 3,4	
Leiterquerschnitt	Conductor size	mm ²		1,5	1,5	1,5	1,5	1,5	
Netzabsicherung bei 230 V / 400 V (A träge)	Fusing at 230 V / 400 V (A lazy)	A		16 / 16	16 / 16	16 / 16	16 / 16	16 / 16	
Lärmpegel	Noise level	db (A)		75	69	72	72	72	
Gewicht netto	Weight net	kg		75 - 77	110 - 115				

K380RS	K430	K430S	K430RT	K440RS	K430H	K440H	K800RT	K800FT
380	430	430	430	430	430	430	430	430
3070 x 16	3370 x 16	3370 x 16	3370 x 16	3370 x 16	3700 x 16	3700 x 16	4880 x 20	4880 x 20
28	32	32	32	32	32	32	32	32
346	403	403	367	403	568	568	575	626
357	412	412	405	412	412	412	800	800
361	413	413	409	423	413	410	550	635
5 - 345	5 - 400	5 - 400	-	5 - 400	5 - 400	5 - 400	-	-
757	840	840	830	879	1140	1149	1425	1465
900	960	960	935	970	960	957	1151	1205
910	910	910	946	910	910	910	910	910
400	-	437	-	467	-	737	-	-
900	-	439	-	970	-	522	-	-
914	1018	1027	1015	1057	1318	1327	2360	2128
961	1010	1018	935	1031	1010	1017	1151	1205
1856	1970	1970	1968	1970	2133	2133	2230	2100
230 / 400	230 / 400	230 / 400	230 / 400	230 / 400	230 / 400	230 / 400	230 / 400	230 / 400
2,5 (4,0)	2,9 (4,0)	2,9 (4,0)	2,9 (4,0)	2,9	4,0	4,0	4,0	4,0
9,9 / 5,7 (14,9 / 8,6)	11,8 / 6,8 (14,9 / 8,6)	11,8 / 6,8 (14,9 / 8,6)	11,8 / 6,8 (14,9 / 8,6)	11,8 / 6,8	14,9 / 8,6	14,9 / 8,6	15,7 / 9,1	15,7 / 9,1
2,5	2,5	2,5	2,5	2,5	2,5	2,5	2,5	2,5
16 / 16	16 / 16	16 / 16	16 / 16	16 / 16	20 / 16	20 / 16	20 / 16	20 / 16
72	70,5	70,5	70,5	70,5	70,5	70,5	72	72
250 - 270	295 - 305	295 - 305	295 - 305	295 - 305	315 - 325	315 - 325	670 - 690	670 - 690

AUSSTATTUNGSEXTRAS.

EQUIPMENT EXTRAS.

Untergestell für Tischsäge

Undercarriage for table saw



Portionieranschlag mit Feineinstellung

Portioning device with fine adjustment



Größerer Arbeitstisch

Bigger working table



Rechtsauslage auf Anfrage

Right sided version on request



Integriertes Austragsband

Integrated conveyor belt



V-Tisch

V-Table

Alle relevanten Daten auf einen Blick. Hier können Sie die Ausstattungsextras der Sägen vergleichen.

All relevant data at one sight. Here you can compare all equipment extras of the bandsaws.

BANDSÄGE

Bandsaw

K220

K260

K330

K330S

		K220	K260	K330	K330S
Rechtsauslage	Right sided version	•	•	•	•
Fahrbar mit 2 Lenk- und 2 Bockrollen	Complete mobile with 2 swivel and 2 fixed castors		•	•	•
Edelstahl Untergestell fest / fahrbar	Stainless steel undercarriage fix / mobile	•			
Portionieranschlag mit Feineinstellung	Portioning with fine adjustment		•	•	
Zweite Geschwindigkeit	Second speed				
Größerer Tisch	Extended table				
Erhöhte Antriebsleistung auf 6,2 kW	Increased motor capacity to 6,2 kW				
Schnittgutschacht im Sägetisch	Clipping shaft in saw table				
Integriertes kurzes Austragsband für das Schnittgut	Integrated short conveyor belt for the sliced product				
Erweiterter Schnitthub auf 600 mm	Extended cutting stroke to 600 mm				
Schnittführungsanzeige mittels Laser	Laserline to indicate the cutting position				

Paul KOLBE GmbH

FOODTEC

Gewerbestraße 5

89275 Elchingen

Germany

FÜR SIE DA HERE FOR YOU
INFO@KOLBE-FOODTEC.DE
+49 (0) 7308 / 96 10 - 0
WWW.KOLBE-FOODTEC.DE

Konzeption & Gestaltung

ATTACKE Werbeagentur GmbH

Marktplatz 8, 89073 Ulm

www.attaque-ulm.de

Produktfotografie

Rampant Pictures

Pfarrer-Weiß-Weg 18, 89073 Ulm

www.rampant-pictures.de

Sägeblätter

EDGE Manufacturing GmbH, Headquarters Europe

Maurerstrasse 7, 21244 Buchholz

www.edgegmbh.de

Maßabweichungen, Modelländerungen,
Irrtümer und Druckfehler vorbehalten.

Dimensional deviations, model changes,
mistakes and printing errors reserved.

